

A	800	1000
B	1037	1237
C	1345	1545
D	1400	1600
E	2050	2250

Fossa inferiore/Lower floor opening



Apertura superiore/Upper floor opening



Particolare/Detail B

Dettaglio appoggi/Support access

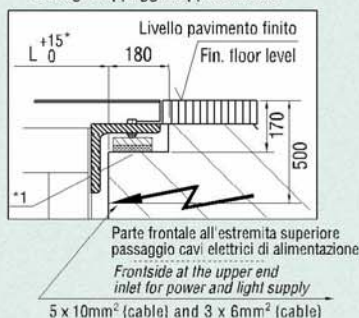

Particolare/Detail C

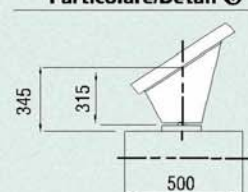

TIPO TYPE	Largh. gradino Step width A (mm)	Altezza Vertical rise H (mm)	Potenza Power N(kW)
TS10°	800	2500	8
		da 3500 a 5500	11
		6000	2*8
TS11°	800	da 2500 a 4000	8
		da 4500 a 6000	11
TS12°	800	da 2500 a 3500	8
		da 4000 a 6000	11
TS10°	1000	2500	8
		da 3000 a 5000	11
		5500	2*8
TS11°	1000	2500	8
		da 3500 a 5500	11
		6000	2*8
TS12°	1000	da 2500 a 3500	8
		da 4000 a 5500	11
		6000	2*8

TIPO TYPE	α	L	KK	FF
TS 10	10°	H x 5.671+2650	17700	4490
TS 11	11°	H x 5.145+2555	16700	4230
TS 12	12°	H x 4.705+2475	15800	3980

A	Reazioni / Reaction Force (kN)
800	R1=3.45 x L2 + 14
	R2=3.45 x L1 + 7
	R3=4 x L + 16
1000	R1=3.85 x L2 + 15.5
	R2=3.85 x L1 + 7.5
	R3=4.5 x L + 17

*Applicabile nel caso di un supporto intermedio. Per altro contattateci
*Applicable in case of one intermediate support. For else contact us

- Note: 1) L - L1 - L2 espressi in metri
2) L1 - L2 ≤ 14m
3) L1 - L2 - H1 sono da definirsi in progetto
- Notes: 1) L - L1 - L2 are in meter
2) L1 - L2 ≤ 14m
3) L1 - L2 - H1 have to be defined during the project phase

NOTE:

- Il tappeto è conforme alle Norme Europee EN-115.
- Istruzioni:
Se L > 14, è richiesto un supporto intermedio.
Se L > 26, sono richiesti due supporti intermedi.
In base alle condizioni del luogo, la base del supporto intermedio può essere una struttura metallica o di cemento armato. (fornita dal cliente)
Le quote contrassegnate con * devono essere aumentate di 500 mm in caso di doppia trazione o motore VVVF.
*1. L'intera area di supporto deve essere perfettamente in piano.
*2. In caso di installazione esterna, dovranno essere previsti una fossa per la raccolta dell'acqua e un foro di scarico. (Forniti dal cliente).
*3. Se la misura E non è garantita prevedere una protezione come richiesto dalle norme EN-115.
- Tutti i valori, riferiti alle dimensioni illustrate, sono espressi in mm.

NOTES:

- The passenger conveyors corresponds to European Standard EN-115.
- Mark instruction:
If L > 14, one intermediate support required.
If L > 26, two intermediate support required.
According to the condition at site, the intermediate support base can be concrete or metallic structure. (by others)
Dimension with mark * should be extended 500mm in case VVVF.
*1. Supports need to be in true level.
*2. In case of outdoor installation, a water gathering pit and drainage hole shall be provided. (by others).
*3. If dimension E can't be guaranteed, a guard ace. EN-115 must be provided as shown (by others).
- All dimensions refer to finished dimensions in mm.